



嘉義縣國小校訂課程計畫

如何帶領老師完成課程計畫備查 - 撰寫及備查指標

陳淑娟 聘任督學112.10.24全縣教務主任(公告版)

壹、課程內涵及類別

貳、校訂課程

內容為何？各類型的規範內涵？

參、課程計畫如何備查？

肆、如何帶領老師進行計畫撰寫？

伍、113校訂課程計畫備查指標

陸、校訂課程備查常見的缺失

柒、實作一下 備查委員我來當

壹、課程的 類別及內涵

壹、課程的類別及內涵

表 4 國民小學及國民中學課程規劃

教育階段 階段 年級 領域/科目		國民小學							
		第一學習階段		第二學習階段		第三學習階段			
		一	二	三	四	五	六		
部定課程	領域學習課程	語文	國語文(6) 本土語文/ 臺灣手語/ 新住民語文(1)		國語文(5) 本土語文/ 臺灣手語/ 新住民語文(1)		國語文(5) 本土語文/ 臺灣手語/ 新住民語文(1)		
		數學	數學(4)		英語文(1) 數學(4)		英語文(2) 數學(4)		
		社會	生活 課程 (6)		社會(3)		社會(3)		
		自然科學			自然科學(3)		自然科學(3)		
		藝術			藝術(3)		藝術(3)		
		綜合活動			綜合活動(2)		綜合活動(2)		
		科技							
		健康與體育	健康與體育(3)		健康與體育(3)		健康與體育(3)		
		領域學習節數		20 節		25 節		26 節	
		校訂課程	彈性學習課程	統整性主題/專題/ 議題探究課程		2-4 節		3-6 節	
社團活動與技藝課程									
特殊需求領域課程									
其他類課程									
學習總節數		22-24 節		28-31 節		30-33 節			

部定課程
80%

校訂課程
20%

學校本位課程(校本)包含部定課程和校訂課程

都必需撰寫課程計畫

12年國教新課綱

學校本位課程

總體課程

彈性課程
(校訂課程)

領域課程
(部定課程)

第一類課程

跨領域統整探究課程
主題/專題/議題

第二類課程

社團課程
技藝課程

第三類課程

特殊教育課程

第四類課程

其他類課程

七大領域

(可以跨領域成主題)

自然
領域

語文
領域

貳、校訂課程

內容為何？

各類型的規範內涵？

貳、校訂課程的類型與內涵

1. 校訂（彈性學習）課程

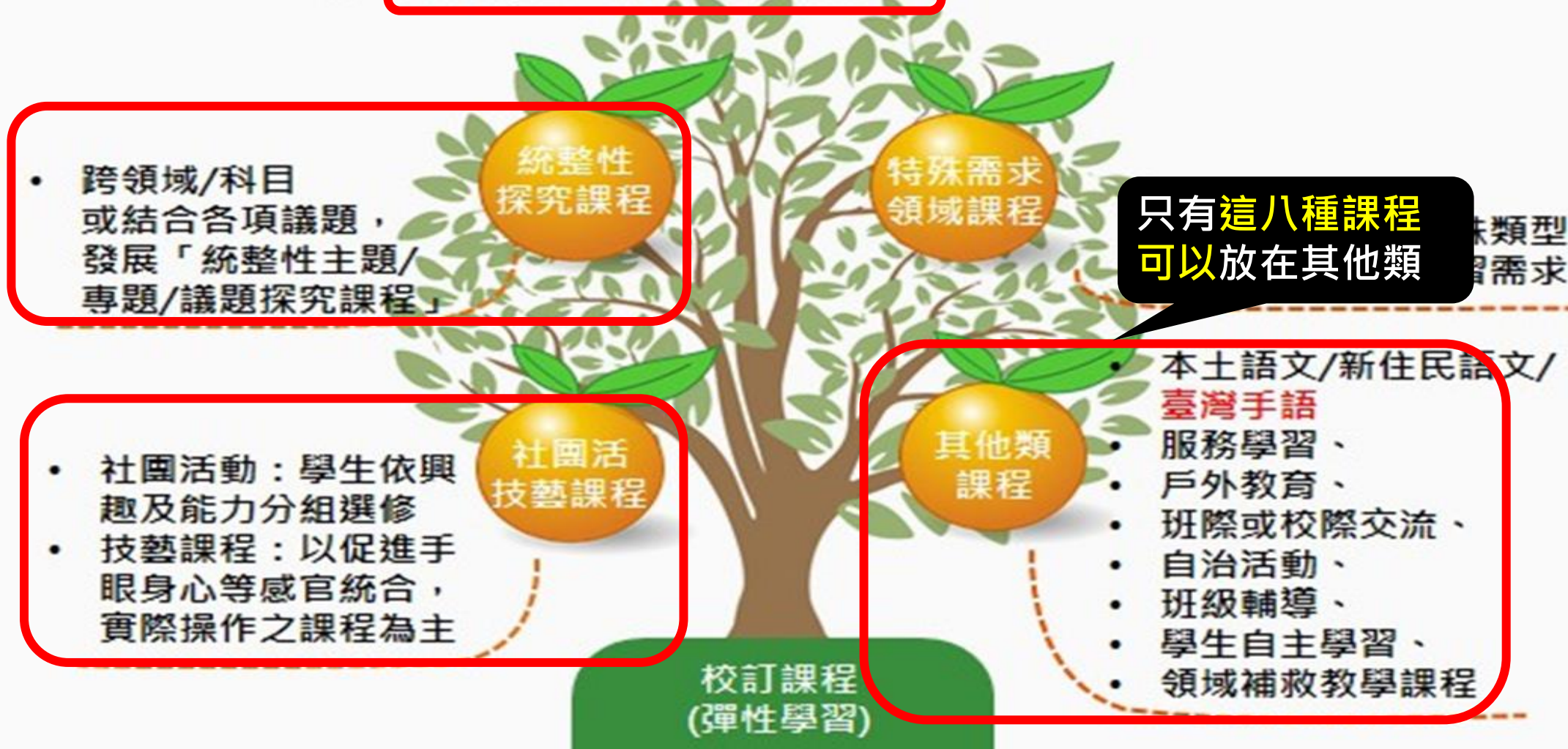

學校開設的校訂課程類型合法嗎？

國民小學及國民中學教育階段之彈性學習課程補充說明

第四類

其他類課程

第一類

統整性探究課程

「統整性主題/專題/議題探究課程」包含以主題、議題為中心，或專題探究的跨領域/科目課程類型，著重學習內容的統整性與探究性。教師應引導學生進行知能整合與生活實踐，並適切結合各項議題。倘以單一領域/科目課程設計結合議題時，應規劃於領域學習課程實施。

第二類

社團活動技藝課程

「社團活動與技藝課程」須由個別學生依興趣及能力進行公開、公平之自由選擇為原則，不得以學業成績或其他生活學習表現限縮學生選修之優先序位。

「其他類課程」包括本土語文/臺灣手語/新住民語文、服務學習、戶外教育、班際或校際交流、自治活動、班級輔導、學生自主學習、領域補救教學等八項課程；國民中學並得包括英語文以外之第二外國語文課程。

學校開設的校訂課程類型合法嗎？

國民小學及國民中學教育階段之彈性學習課程補充說明

第四類

其他類課程

第一類

統整性
探究課程

統整性 探究性

應用知識與生活實踐

不是事實知識
的學習

「議題探究課程」包含以主題、議題等為主題探究之課程類型，著重學習過程，應引導學生以知識與生活實踐為導向，並適切結合生活經驗，以一領域科目課程設計結合學習課程實施。

第二類

社團活動
技藝課程

自由選擇

「社團活動與技藝課程」須由個別學生依興趣及能力進行公開、公平之自由選擇，不得以學業成績或其他生活學習表現作為選修之優先序位。

「其他類課程」包括本土語文/臺灣手語/新住民語文、服務學習、戶外教育、班際或校際交流、自治活動、班級輔導、學生自主學習、領域補救教學等八項課程；國民中學並得包括英語文以外之第二外國語文課程。

必須符合這八種課程

第四類 其他類課程的內涵與規劃

第四類 其他類課程的八種類型

學生自主學習

班級輔導

服務學習

校際或班際交流

戶外教育

本土語文/新住民
語文/台灣手語

自治活動

領域補救教學課程

其他類課程如何規劃？常見的錯誤

單元名稱
不符合8種課程

教學進度	單元名稱	學習表現	學習內容	學習目標	表現任務 (評量內容)	學習活動 (教學活動)	教學資源	節數
第(1)週 - 第(2)週	班級輔導							2
第(3)週 - 第(9)週	自治活動							7
第(10)週	戶外教育- 行前規劃							1
第(11)週 - 第(16)週	戶外教育- 踏查與體驗							6
第(17)週	班際交流							1
第(18)週 - 第(20)週	班際交流							3

課程內容與單元名稱
不相符合

想想看 資訊科技課程是屬於哪一類？

第一類
統整性探究課程

第二類
社團活動
技藝課程

第四類
其他類課程

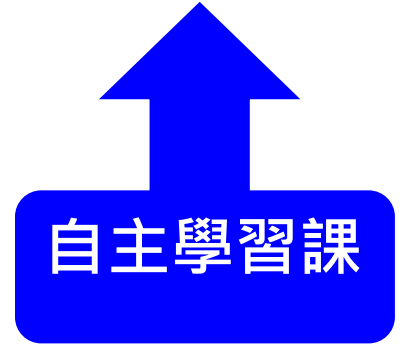
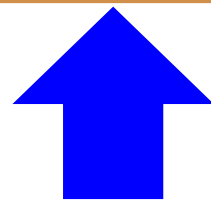
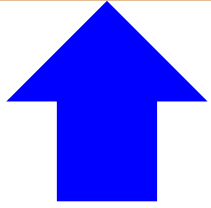

資訊科技課

可以放在哪一類課程？其他類可以嗎？
重點在於：要如何設計才能合於規範？

想想看 資訊電腦課為何不單獨設科目?

資訊科技的學習

與主/專/議題課程的關係為何?

探究的工具

專題-
為家中的長輩設計營養好入口的
食譜

解決問題的工具

符合長輩需求的
營養食譜

參、課程計畫 如何備查?

參、課程計畫如何備查?從108-112 已經五年了

- 一、備查委員分成十二組，每組約3-4人(組長1人)，委員共約50人。
- 二、全縣小學依學校規模分成十二組，每組大約10所學校。
- 三、每組委員以組長(群長)為核心，採共識制。
- 四、每年6月中旬先送校訂課程，大約7月第1周完成校訂課程審查。
- 五、7月初再送部定課程。同時開始校訂課程的修改。
- 六、大約7月底完成所有課程計畫的修改。
- 七、開學前(8月底)要將課程計畫修改完成，公告在學校網頁。

備查委員

備查運作

備查期程

參、課程計畫如何備查?從108-112 已經五年了

6月以前	6/10-6/30	7/1-7/31	8月	8月-6月
準備課程計畫	(1)6/10送校訂課程計畫 (2)委員開始進行備查	(1)7/5左右公布校訂課程計畫備查結果 (2)7/5送部定課程，備查 (3)學校開始進行修改 (4)7/31完成課程計畫修改	(1)開學前完成課程計畫上傳學校網頁公告	實施課程計畫

備查期程

四、每年6月中旬先送校訂課程，大約7月第1周完成校訂課程審查。

五、7月初再送部定課程。同時開始校訂課程的修改。

六、大約7月底完成所有課程計畫的修改。

七、開學前(8月底)要將課程計畫修改完成，公告在學校網頁。

備查期程

依據課程計畫備查指標 —— 一檢核

備查指標 分成兩大部分

一、第一部分 合法性檢核(合法)

符合課綱合法性的檢核，分為**通過與未通過**。

違反課程綱要或相關法令規定未通過者，應**修正後再審直到通過為止**。

二、第二部分 品質檢核 (合情 合理)

本項目為提升課程計畫品質，未達品質者請依據品質提升建議參考調整

112(113)學年度課程檢核指標-第一類 合法性

111 學年度嘉義縣國小「校訂課程計畫」檢核表(第一類課程)

學校名稱	主題名稱		課程類別 (打√)	
	()年級		第一類	
	<input type="checkbox"/> 上學期	<input type="checkbox"/> 下學期	<input type="checkbox"/> 主題	<input type="checkbox"/> 專題 <input type="checkbox"/> 議題
檢核結果	第一部分合法性(請打√)		第二部分 品質提升(請打√)	
	通過		優等	
	不通過		特優	
第一部分 合法性檢核	符合課綱合法性的檢核，分為通過與未通過。違反課程綱要或相關法令規定未通過者，應修正後再審直到通過為止。			
課綱規定項目	檢核指標		委員建議(可複選)	
1-1 形式：節數與項目	1-1-a 1.彈性學習課程總節數需符合課綱規定。總節數 低年級 2-4 節/週。 中年級 3-6 節/週。 高年級 4-7 節/週		彈性學習課程總節數需符合課綱規定 <input type="checkbox"/> 低年級應為 2-4 節/週。 <input type="checkbox"/> 中年級應為 3-6 節/週。 <input type="checkbox"/> 高年級應為 4-7 節/週	
1-1-a 彈性學習課程總節數符合課綱規定。	1-1-b 課程計畫應包含 1.核心素養、學習內容及學習表現 2.課程目標、學習目標 3.學習進度/節數 4.單元/子題、學習(教學)活動 5.評量方式(表現任務)		課程計畫應包含 <input type="checkbox"/> 核心素養、學習內容及學習表現 <input type="checkbox"/> 課程目標、學習目標 <input type="checkbox"/> 學習進度/節數 <input type="checkbox"/> 單元/子題、學習(教學)活動 <input type="checkbox"/> 評量方式(表現任務)	
1-1-b 課程計畫包含核心素養及學習重點、課程目標、學習進度/節數、單元子題、學習活動及評量方式等項目。	1-2-a 1. 須為跨領域課程，重視「統整性探究」，且為「主題/專題/議題」的性質，並非領域/科目單元教學之重複學習。 2. 避免課程內容過於零碎與拼裝，並非部定課程單一領域或同一領域下科目之間的重複學習。		1-2-a <input type="checkbox"/> 需為跨領域課程 <input type="checkbox"/> 應重視「統整性探究」，應在教學活動中呈現學生學習歷程(例:透過問題解決、專題探究或完成任務等方式) <input type="checkbox"/> 應避免課程內容過於零碎與拼裝 <input type="checkbox"/> 不得僅為領域單元教學之重複學習。 <input type="checkbox"/> 統整性探究課程每學年至少 32 節 <input type="checkbox"/> 其他()	
1-2 內涵：課程綱要總綱之四大類規範	1-2-a 1. 須為跨領域課程，重視「統整性探究」，且為「主題/專題/議題」的性質，並非領域/科目單元教學之重複學習。 2. 避免課程內容過於零碎與拼裝，並非部定課程單一領域或同一領域下科目之間的重複學習。		1-2-a <input type="checkbox"/> 需為跨領域課程 <input type="checkbox"/> 應重視「統整性探究」，應在教學活動中呈現學生學習歷程(例:透過問題解決、專題探究或完成任務等方式) <input type="checkbox"/> 應避免課程內容過於零碎與拼裝 <input type="checkbox"/> 不得僅為領域單元教學之重複學習。 <input type="checkbox"/> 統整性探究課程每學年至少 32 節 <input type="checkbox"/> 其他()	
1-2-a 統整性主題/專題/議題探究課程：須跨領域，以主題/專題/議題的類型，進行統整性探究；且不得僅為部定課程單一領域或同一領域下科目之間的重複學習。	1-3 內涵:正確使用總綱		<input type="checkbox"/> 請選用正確教育階段核心素養條文	
1-3 內涵:正確使用總綱	選用正確教育階段核心素養條文		<input type="checkbox"/> 請選用正確教育階段核心素養條文	

網及領綱	至少選用 2-4 則核心素養	<input type="checkbox"/> 應至少選用 2-4 則核心素養 <input type="checkbox"/> 請完整列出條文內容，不只列代碼
1-3-a 總綱 核心素養	完整列出條文內容，不只列代碼	<input type="checkbox"/> 請完整列出條文內容，不只列代碼
1-3-b 課程目標	和總綱核心素養有實質連結，具有邏輯性 總綱核心素養重要動詞，出現在課程目標中	<input type="checkbox"/> 應和總綱核心素養應有實質連結，具有邏輯性 <input type="checkbox"/> 總綱核心素養重要動詞，應出現在課程目標中
1-3-c 學習表現	正確引用領綱及學習階段內容 完整列出學習表現，不只代碼	<input type="checkbox"/> 應引用正確學習階段之學習表現 <input type="checkbox"/> 請完整列出學習表現，不只代碼
1-3-d 學習目標	包含學習表現和自訂學習內容 學習表現(動詞) + 自訂學習內容(名詞) = 學習目標(完整句子) 學習目標應呈現學習表現的重要動詞	<input type="checkbox"/> 學習目標應包含學習表現和自訂學習內容(名詞)，請修正第()單元學習表現(動詞) + 自訂學習內容(名詞) = 學習目標(完整句子) <input type="checkbox"/> 第()單元學習目標需呈現學習表現之重要動詞
1-4.程序：課發會通過	1-4-a (略) 1-4-a 特殊需求領域課程規畫，經學校特殊教育推行委員會、學校課程發展委員會審議通過。 1-4-b 課程計畫經學校課程發展委員會審議通過。	學校課程計劃通過之課發會會議記錄請補上： <input type="checkbox"/> 會議時間 <input type="checkbox"/> 委員名單(含領域代表、特教代表、家長代表)與簽到 <input type="checkbox"/> 課程計劃審查提案及決議
1-5 補充規範	原住民學校需設置文化課程	<input type="checkbox"/> 為原住民重點學校，請設置文化課程
1-5-a 原住民學校需設置文化課程	原住民學校需設置文化課程	<input type="checkbox"/> 為原住民重點學校，請設置文化課程
1-5-b 跨年級合班上課	若是跨年級合班上課，則須同時附上學年度的校訂課程計畫，以確實呈現兩年課程未有重複情形。	<input type="checkbox"/> 請附上個學年度課程計畫，以確認兩年課程未重複。 <input type="checkbox"/> 兩年課程重複性太高，請重新調整
1-5-C 課程調整	每一個主題課程都須附上	<input type="checkbox"/> 請完成簽名 <input type="checkbox"/> 請敘明調整與否

112(113)學年度課程檢核指標-第一類 品質提升

第二部分 品質檢核		
本項目為提升課程計畫品質，未達品質者請依據品質提升建議參考調整。		
重要項目	品質指標	委員建議(可複選)
2-1 設計理念 各年級各類彈性學習課程規劃內容，呼應學校各重要背景因素、課程願景及特色發展，落實學校本位及特色課程。	說明課程如何呼應學校各重要背景因素、課程願景及特色發展。	<input type="checkbox"/> 請清楚說明課程如何呼應學校各重要背景因素、課程願景及特色發展。
2-2 第一類課程 單元架構脈絡 統整性探究課程的各子題或單元宜注意彼此之間的相互連貫，以呼應「統整性探究」及「主題/專題/議題」之課程類型。	1. 整學期各單元的安排符合順序性、繼續性的脈絡。 2. 統整性探究課程的各子題或單元宜注意彼此之間的相互連貫，以呼應「統整性探究」及「主題/專題/議題」之課程類型。 3. 第一類課程具有引導學生覺察問題、解決問題的探究性特徵。 4. 第一類課程的總結性評量以讓學生完成成果報告、策展或作品為主。	<input type="checkbox"/> 課程單元架構脈絡前後應連貫。 <input type="checkbox"/> 應注意需為「統整性探究課程」，並以「主題/專題/議題」類型發展課程。 <input type="checkbox"/> 教學活動應包含引導學生覺察及解決問題的探究性提問。 <input type="checkbox"/> 第一類統整性探究課程之評量，應以總結性表現任務為宜。為一個學期課程的「總結性」實作評量（作品或行動等），宜扣緊「主題/專題/議題」性質。 <input type="checkbox"/> 為利於學生統整性探究及整合活用的表現，知識性學習材料不宜過多，以安排適切的學習活動，保留學生課堂上探究表現的學習時間。
2-3 教學活動	能充分說明教學流程 教學內容安排和節數分配比例適切 <input type="checkbox"/> 有操作 <input type="checkbox"/> 有合作討論 <input type="checkbox"/> 有體驗	<input type="checkbox"/> 教學活動應能充分說明教學流程，不流於空洞。 <input type="checkbox"/> 教學內容安排和節數分配比例，應當適切。 <input type="checkbox"/> 教學活動安排和學習目標分配比例應當適切、不流於空洞。 <input type="checkbox"/> 教學活動安排應包含素養導向的學習策略。 <input type="checkbox"/> 應有操作

	<input type="checkbox"/> 有反思活動 反思活動例如：省思札記、省思分享、修正錯誤、檢視調整等等。 <input type="checkbox"/> 有學習方法或策略 <input type="checkbox"/> 和學生生活脈絡連結 <input type="checkbox"/> 有應用(實踐行動)	<input type="checkbox"/> 應有合作討論 <input type="checkbox"/> 應有體驗 <input type="checkbox"/> 應有反思活動 <input type="checkbox"/> 應有學習方法或策略 <input type="checkbox"/> 應和學生生活脈絡連結 <input type="checkbox"/> 應有應用或實踐行動
2-4 表現任務 (評量方式) 具備素養導向評量重要特徵	<input type="checkbox"/> 和學習目標相呼應，可以確實從表現任務中，看見學習目標的成果證據。 <input type="checkbox"/> 有實踐行動 <input type="checkbox"/> 有分組合作 <input type="checkbox"/> 有具體作品 <input type="checkbox"/> 有分享表達 <input type="checkbox"/> 有反思活動 <input type="checkbox"/> 有知識應用 <input type="checkbox"/> 有總結性成果報告(靜態或動態)	<input type="checkbox"/> 應和學習目標相呼應，確實可以從表現任務中，看見學習目標的成果證據。 <input type="checkbox"/> 表現任務應包含下列素養導向評量之特徵 <input type="checkbox"/> 表現任務和教學活動分配比例應當適切、不流於空洞。 <input type="checkbox"/> 應有實踐行動 <input type="checkbox"/> 應有分組合作 <input type="checkbox"/> 應有具體作品 <input type="checkbox"/> 應有分享表達 <input type="checkbox"/> 應有反思活動 <input type="checkbox"/> 應有知識應用 <input type="checkbox"/> 第一類統整性探究課程之總結性評量應有任務說明或關鍵提問，以引導學生整合活用所學來展現學習成果。
2-5 教學進度	<input type="checkbox"/> 一個單元不超過 9 節為原則	<input type="checkbox"/> 單元的節數應兼顧教學進度的明確性，以一個單元不超過 9 節為宜
2-6 教學單元	<input type="checkbox"/> 一學期至少四個教學單元	<input type="checkbox"/> 一學期應不少於四個教學單元

近兩年檢核的重點



提升

第一類 統整性主題/專題/議題 探究課程

為什麼?

第一類 跨領域統整主題/專題/議題探究課程

這幾年發現 學校在設計與實踐第一類課程，有下列現

常見的狀況	第一類課程的主要內涵
學習重點仍偏向知識性學習為主	應強化知能整合與生活運用
學習過程偏向活動性為主，過多的活動，反而混淆了原來的主軸	透過問題解決、專題探究或製作、完成任務等，引導學生進行探究與表現，促進學習遷移及整合活用。
教學方式仍多以講述、示範為主；學習策略仍多偏向靜態聆聽、記憶、閱讀	避免課程內容過於零碎與拼裝，以主題/專題/議題的類型，進行統整性探究
課程設計偏向片段式的組合、以單元設計為多	
時間緊迫，無法充分備課，常是老師自己一個人單打獨鬥，缺乏團隊協同一起共備和實施	強調協同合作教學，避免老師各自在教室單打獨鬥，避免各寫各的，有效整合資源。

112年檢核的重點-延續至113年

持續提升

第一類 統整性主題/專題/議題 探究課程

鼓勵與提升

第四類 學生自主學習課程設計

合法

第四類 在法定八種課程中設計

肆、如何帶領老師進行 課程計畫撰寫？

肆、如何帶領老師完成課程計畫備查？

依據備查期程，可以分成備查前、備查中及備查後，三個時期

備查前

6月以前

備查中

6月-7月

備查後

8月開始

備查前 6月以前 教務主任應然、困難與策略

應然

- 主任必須規劃課程計畫完成的期程、統籌協調分工事項。
- 帶領老師完成課程計畫。
- 協助課發會委員進行課程審查。

困難

- 老師下載前一年的檔案直接改學年度還下載成去年未修改的?覺得不重要。
- 擬定校訂主軸時，如何討論達成共識，如何分配撰寫?
- 容易各寫各的?
- 課程設計的品質很難提升
- 新加入的老師多
- 課發會委員很難回饋給老師修改意見

策略

- 要**實踐**校訂課程，規範為備觀議課的必需課程。
- 從**現在課程實踐**中，**逐步修改**。減少重新分工的衝擊。
- **現在就開始**，不要等到5.6月，以**現在實施者**的實施經驗回饋調整課程計畫(課程評鑑)
- 搭配**規劃週三進修、社群時間**，有系統的逐步修正撰寫完成。
- 安排協助**課發會委員**提升，**課程計畫審查能力**。
- 逐步**帶領老師理解課程計畫**相關規範

增能

- 主任必須清楚了解**全校整學期課程設計、執行的規劃期程、統籌協調事項**。
- 了解課程計畫撰寫的原則與方法
- 了解課程計畫備查指標意義
- 能夠**協助老師修改課程計畫**
- 能夠統整運用週三進修及社群等時間，**有系統規劃校訂課程發展的相關討論(增能)**。

備查中 6月-7月底 教務主任應然、困難與策略

應然

- 帶領老師依據委員回饋及指標，完成課程計畫修改。
- 協助讓老師充分理解課程計畫需修訂的部分。

困難

- 不太明白委員給的修改意見，不太知道怎麼修改(自己+老師)
- 委員和學校無法即時溝通
- 修改內容很多
- 暑假期間找不到老師修改
- 人事更迭，溝通困難

策略

- 課程計畫需要修正，除了**針對問題要向老師說明清楚**外，還要**提供教師修改的方式與資訊**，必要時還要提供心理支持。
- 多利用**平台互動的功能**，可以**向委員提問**或尋求支援(請教有經驗的主任)
- **讓老師也可以利用平台**，即時了解委員的意見，與委員溝通
- 修改的內容若很多，行政端可以**安排相關人員共同修正**，但有時暑假期間要聯絡相關人員不容易很多時候**是由行政人員協助修正**
- 在**七月底前完成**修改(合法性)，不要拖到八月。

增能

1. **充分了解每類課程的類型規範及指標意義**，方能協助老師修改調整課程計畫。
2. **協助老師**充分了解每類課程的類型規範及指標意義，**為老師增能**。

備查後 8月 --- 教務主任 困難與策略

困難

1.不知道要再如何提升課程計畫品質(設計)(品質提升)

課程品質

2.審查後，是否落實執行，不易確認

3.寫的課程計畫實施難

課程落實

4.又換了一批人，課程難以銜接

策略

1.八月備課，針對品質提升的部分，進行共備討論如何調整

2.詳細規劃週三進修時間，系統性的讓老師有時間共同討論課程內容，在對話後形成共識，慢慢修正課程計畫內容。規劃教師彼此共同討論時間很重要。

3.課程須在實踐中修改，不要急於只在文件中修正。課程發展必須是長時間慢慢累積，無法短效而成。

4.鼓勵老師自發性組成學習社群，除了可以精進自己的教學知能，也能尋求心理支持，在這部份學校老師自主性較低，還是習慣由行政端規劃。

5.校長與主任確實執行巡堂工作，督促教師教學正常化。尤其是校訂課程的執行，部分老師還是會想依九貫模式隨意運用彈性課程時間。

6.落實課程評鑑，擬訂具體可行的課程評鑑方式

7.在課程評鑑的部份，還是要一步步引導老師去解讀評鑑規準，提供相關資料，帶領老師去實作，並且不斷提醒。

校訂課程計畫如何撰寫

第一、二、四類課程

113校訂課程計畫撰寫

表12-4

嘉義縣 國小 111 學年度校訂課程教學內容規劃表
 -(上/下學期，各一份。若為同一個課程主題則可合為一份)-

年級	年級	年級課程 主題名稱	1. 第一類及第四類請寫年級課程 主題名稱 例如:古城小高手 2. 若是社團，請填寫社團名稱: 足球	課程 設計者		總節數 /學期 (上/下)	20/上學期
符合 彈性課 程類型	<input type="checkbox"/> 第一類 統整性探究課程 <input type="checkbox"/> 主題 <input type="checkbox"/> 專題 <input type="checkbox"/> 議題 需跨領域，以主題/專題/議題的類型，進行統整性探究設計；且不得僅為部定課程單一領域或同一領域下科目之間的重複學習。 <input type="checkbox"/> 第二類 <input type="checkbox"/> 社團課程 <input type="checkbox"/> 技藝課程 <input type="checkbox"/> 第四類 其他 <input type="checkbox"/> 本土語文/臺灣手語/新住民語文 <input type="checkbox"/> 服務學習 <input type="checkbox"/> 戶外教育 <input type="checkbox"/> 班際或校際交流 <input type="checkbox"/> 自治活動 <input type="checkbox"/> 班級輔導 <input type="checkbox"/> 學生自主學習 <input type="checkbox"/> 領域補救教學						
學校 願景	寫出學校全部願景		與學校願景呼 應之說明	說明課程內容或教學策略與學校願景如何連結?如何相關?			
總綱 核心素 養	請選擇最精準的 主要欲達成的核心素養 2-4 則為原則		課程 目標	連結前項核心素養，具體轉化成課程目標 可用條列式表達			

課程目標源自 總綱核心素養

年級	年級	年級課程主題名稱	1. 第一類及第四類請寫年級課程主題名稱 例如:古城小高手 社團名稱: 足球	課程設計者	教學總節數/學期(上/下)
符合彈性課程類型	<input type="checkbox"/> 第一類 統整性探究課程 <small>須跨領域,以主題/專題/議題的類</small> <input type="checkbox"/> 第二類 <input type="checkbox"/> 社團課程 <input type="checkbox"/> 技 <input type="checkbox"/> 第四類 其他	<div style="text-align: center; border: 2px solid purple; padding: 10px; color: white; font-weight: bold; font-size: 1.2em;"> 總綱 核心素養 </div>			
學校願景	<small>寫出學校全部願景</small> 		<small>課程內容或教學策略與學校願景如何連結?如何相關?</small>		
總綱核心素養	<small>請選擇最精準的主要欲達成的核心素養 2-4則為原則</small>		課程目標	<small>連結所選核心素養,具體轉化成課程目標 可用標語式表達</small>	



課程目標的寫法

- 將選取後的該教育階段「**總綱核心素養**」與「**設計理念**」結合，敘寫課程目標。
- 目標基本形式：**動詞＋名詞**。
- 運用各核心素養內**動作性質的字詞**做為參考「**動詞**」，結合**主題內容（名詞）**，以完整句子串連敘寫。

課程目標怎麼來的?

核心素養面向	核心素養項目	項目說明	核心素養具體內涵
A 自主行動	A1 身心素質與自我精進	具備身心健全發展的素質，擁有合宜的人性觀與自我觀，同時透過選擇、分析與運用新知，有效規劃生涯發展，探尋生命意義，並不斷自我精進，追求至善。	國民小學教育 E-A1 具備良好的生活習慣，促進身心健全發展，並認識個人特質，發展生命潛能。
	A2 系統思考與解決問題	具備問題理解、思辨分析、推理批判的系統思考與後設思考素養，並能行動與反思，以有效處理及解決生活、生命問題。	E-A2 具備探索問題的思考能力，並透過體驗與實踐處理日常生活問題。
	A3 規劃執行與創新應變	具備規劃及執行計畫的能力，並試探與發展多元專業知能、充實生活經驗，發揮創新精神，以因應社會變遷，增進個人的彈性適應力。	E-A3 具備擬定計畫與實作的能力，並以創新思考方式，因應日常生活情境。

自編
學習內容

動詞

名詞

課程目標

E-A2 具備**探索**問題的思考能力，並透過**體驗**與**實踐**處理日常生活問題。

三疊溪、社區生態

具備**探索**三疊溪污染問題的**思考**能力，並透過**踏查****體驗**與成立溪流巡守隊**實踐**維護社區生態的任務。

課程目標源自 總綱核心素養

<p>總綱 核心 素養</p>	<p>E-B3 具備藝術創作與欣賞的基本素養，促進多元感官的發展，培養生活環境中的美感體驗。</p> <p>E-C2 具備理解他人感受，樂於與人互動，並與團隊成員合作之素養。</p> <p>E-C3 具備理解與關心本土與國際事務的素養，並認識與包容文化的多元性。</p>	<p>課程 目標</p>	<p>一、經由介紹水牛的相關活動，培養學生具備藝術創作與欣賞的基本素養，並促進多元感官的發展，培養對周遭生活環境的美感體驗。</p> <p>二、在活動進行及作品展示中，透過小組討論與發表分享，具備理解他人的感受與想法，樂於與人溝通互動，並積極參與團隊合作完成各項課程活動與發表。</p> <p>三、藉由牛的節慶與牛放屁造成地球暖化的議題，培養學生具備理解與關心自然環境的態度，認識本土文化與外國文化的差異並包容及尊重文化的多元性。</p>
-------------------------	---	------------------	---

選用的每一條核心素養，都要出現在課程目標中

<p>總綱 核心 素養</p>	<p>E-A2 具備探索問題的思考能力，並透過體驗與實踐處理日常生活問題。</p> <p>E-A3 具備擬定計畫與實作的的能力，並以創新思考方式，因應日常生活情境。</p> <p>E-B2 具備科技與資訊應用的基本素養，並理解各類媒體內容的意義與影響。</p>	<p>課程 目標</p>	<p>1. 具備探索生態農業知識，並遵守土地倫理，關懷大崙生態環境。</p> <p>2. 依據已知社區農業知識及專家經驗，對自己蒐集與分類的資料，擬定創新思考的永續發展，並與同儕分享。</p> <p>3. 透過科技與資訊應用及網路行銷，協助大崙社區銷售農產品，培養學生實踐日常生活問題及行銷的能力。</p>
-------------------------	--	------------------	---

學習目標怎麼寫？

教學進度	單元名稱	連結領域(議題)/學習表現	自訂學習內容	學習目標	表現任務(評量內容)	教學活動	教學資源	節數
第()週								
第()週								
第()週								
第()週								
第()週								
第()週								
第()週		各校可視需求自行增減表格						

教材來源 選用教材 () 自編教材(請按單元條列敘明於教學資源中)

課程目標與學習目標有何不同?

來自 領域學習表現

來自 總綱核心素養

課程目標

學習目標1

學習目標2

學習目標3

學習目標4

學習目標怎麼來的?

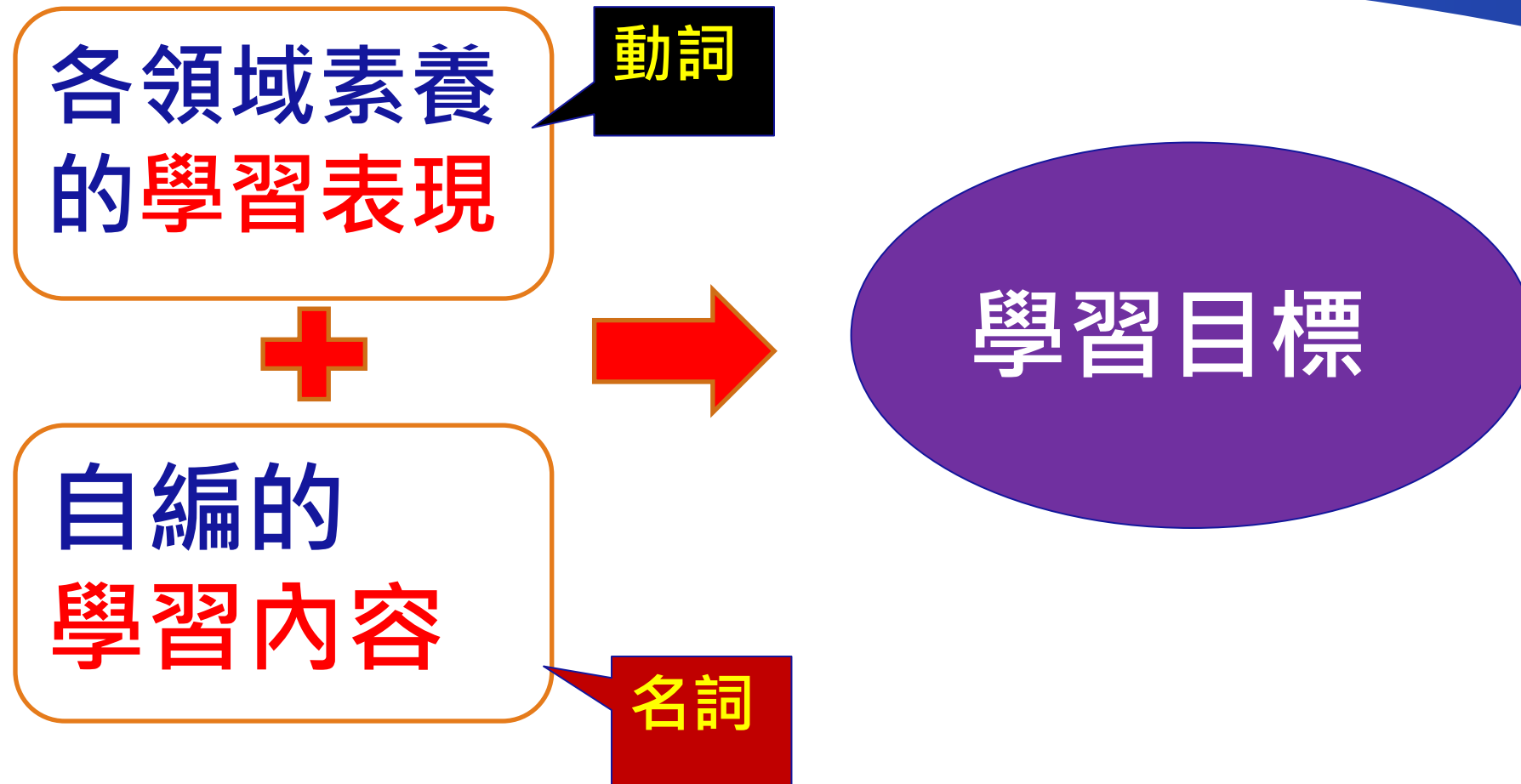

學習目標

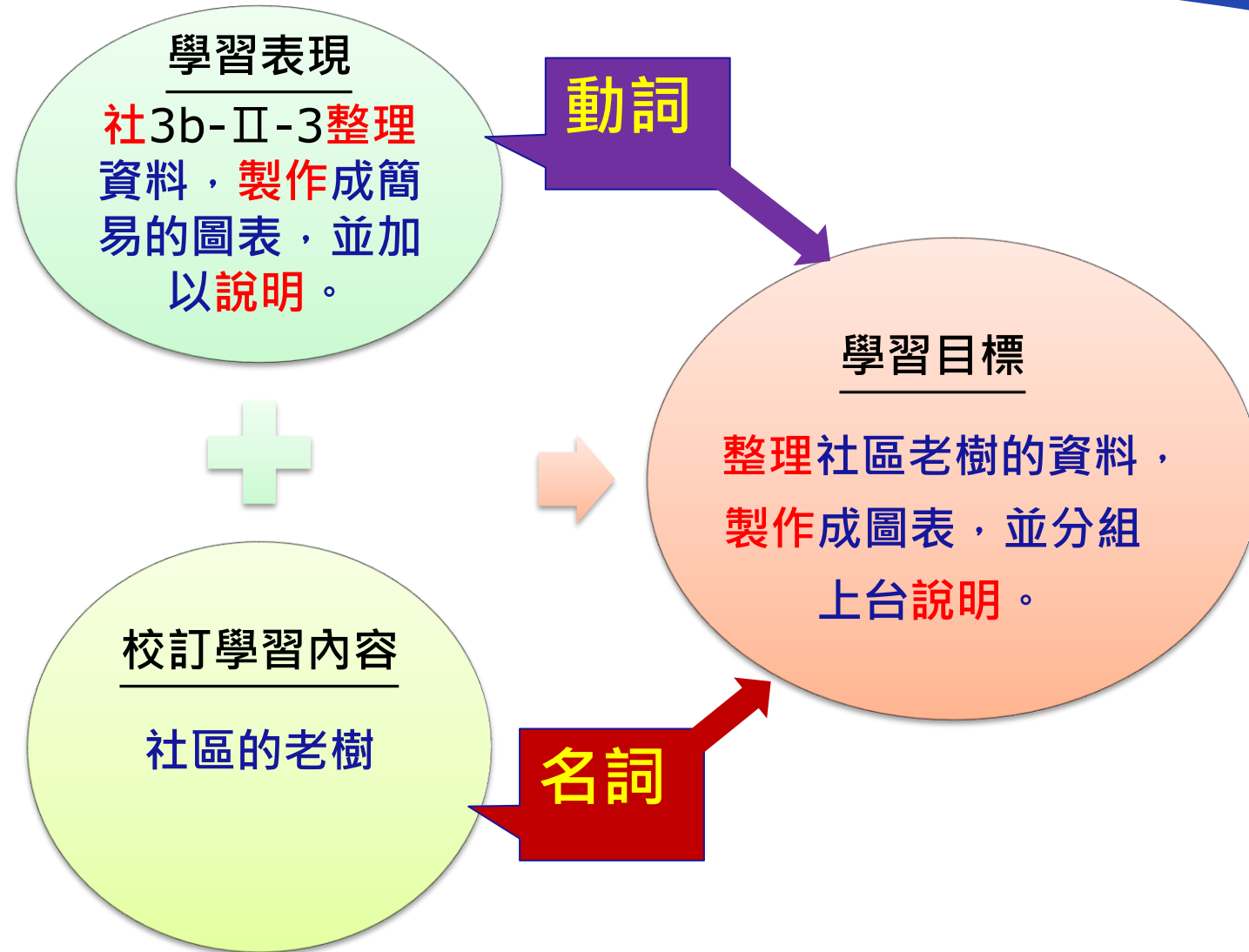

連結領域(議題)/學習表現	自訂學習內容	學習目標
<p>綜2c-III-1</p> <p>分析與判讀各類資源，規劃策略以解決日常生活的問題</p>	<p>不需要動詞</p> <p> 認識家鄉高麗菜</p>	<p>分析與判讀近5年家鄉高麗菜產量的資料，規劃調查今年社區高麗菜產量，以分析家鄉高麗菜滯銷的問題。</p>
<p>綜2c-II-1</p> <p>蒐集與整理各類資源，處理個人日常生活問題</p>	<p>認識家鄉高麗菜</p>	<p>蒐集與整理家鄉高麗菜料理的資料，設計一道高麗菜料理的食譜。</p>

不同年段學習表現，在動詞中彰顯不同層次的能力表現



連結領域(議題)/學習表現	自訂學習內容	學習目標
<p>社2a- II -3</p> <p>表達對居住地方社會事物與環境的關懷。</p>	<p>家鄉高麗菜</p>	<p>表達對家鄉種植高麗菜農人的關懷。</p>
<p>綜2c-II-1</p> <p>蒐集與整理各理個人日常生活</p>	<p>家鄉高麗菜</p>	<p>蒐集與整理家鄉高麗菜料理的資料，設計一道高麗菜料理的食譜。</p>
<p>科議 c-II-1</p> <p>依據特定步驟製作物品</p>	<p>家鄉高麗菜</p>	<p>依據心智圖步驟，製作高麗菜料理的相關資料。</p>

跨領域統整的能力



教學進度	單元名稱	連結領域(議題)/學習情境	自訂學習內容	學習目標
第(1)週 - 第(2)週	又「友」煩惱	<p>語 5-III-7 連結相關的知識和經驗，提出自己的觀點，評述文本的內容。</p> <p>資議 c-III-1 運用資訊科技與他人合作討論構想或創作作品。</p> <p>語 2-III-3 靈活運用詞句和說話技巧，豐富表達內容。</p>	<p>1. 時事影片</p> <p>2. 自製簡報</p>	<p>1. 連結時事影片相關的知識和經驗，提出觀看影片的觀點，評述影片的內容。</p> <p>2. 運用「Google 簡報」與他人合作討論，創作自製簡報。</p> <p>3. 分享自製簡報時能運用詞句和說話技巧，表達豐富的內容。</p>

動詞不需要每個都呈現。也可以用意涵相近的動詞代替，不一定要一模一樣的動詞。

選擇正確的學習階段

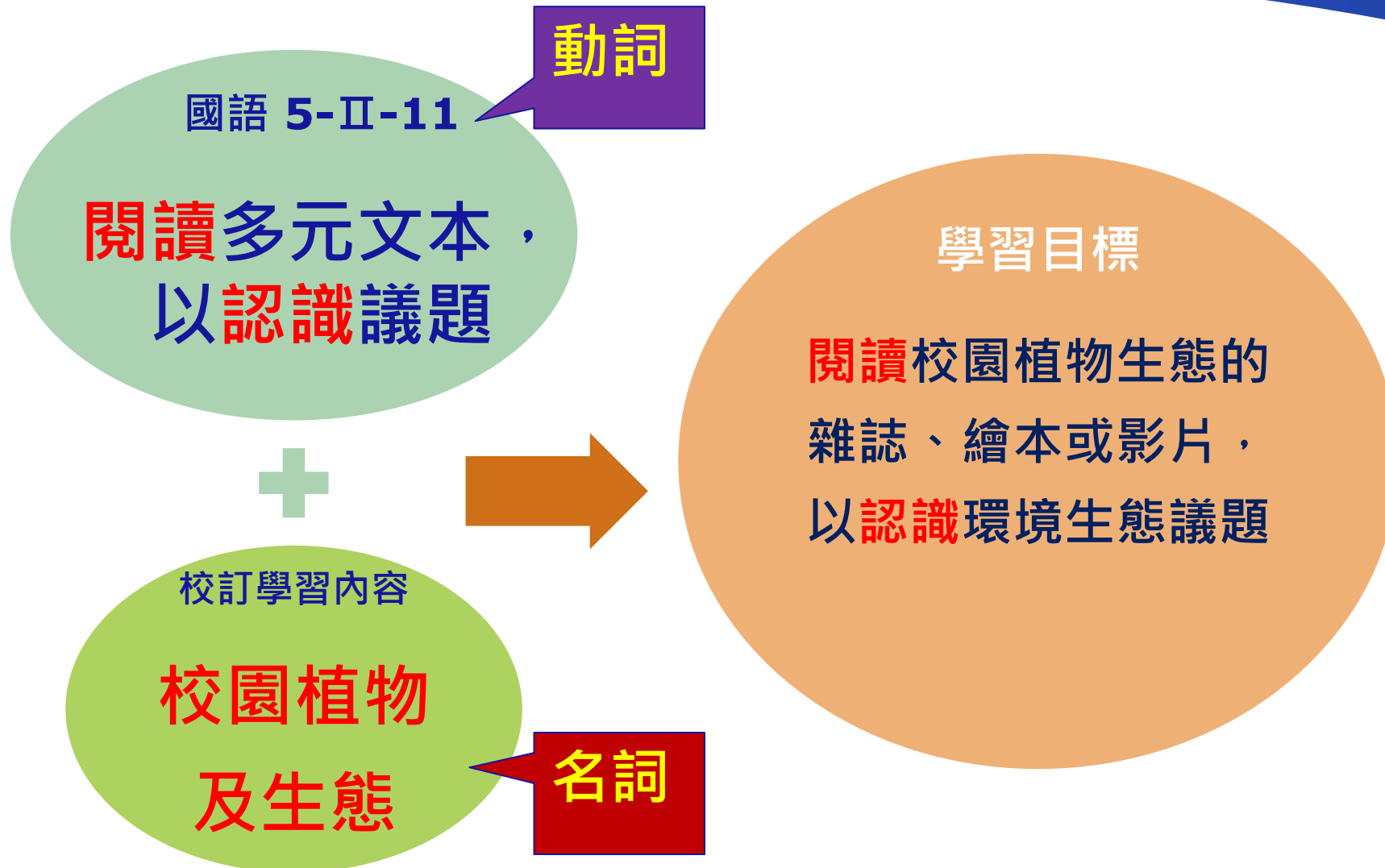

教學進度	單元名稱	連結領域(議題)/學習表現	自訂學習內容	學習目標
第(15)週 第(17)週	國 / 1-2 冬 至 吃 湯 圓	1-2 能學習聆聽不同的媒材，說出聆聽的內容。 2-6 透過探索與探究人、事、物的歷程，了解其中的道理。 2-4 在發現及解決問題的歷程中，學習探索與探究人、事、物的方法。	1. 冬至和湯圓 2. 湯圓 3. 煮湯圓的準備事項	1. 透過學習聆聽了解冬至的習俗，說出吃湯圓的習俗。 3. 能發現煮湯圓的準備歷程，並學習事前準備工作與煮湯圓的方法。

1. 依據學生年段，選擇正確的學習階段的學習表現(I 低 II 中 III 高)

2. 整份計畫要使用同一學習階段

陸、校訂課程計畫備查

112年常見的缺失型態

112學年度課程檢核指標-第一類 合法性

111 學年度嘉義縣國小「校訂課程計畫」檢核表 (第一類課程)

學校名稱	主題名稱		課程類別 (打√)	
	()年級		第一類	
	<input type="checkbox"/> 上學期	<input type="checkbox"/> 下學期	<input type="checkbox"/> 主題 <input type="checkbox"/> 專題 <input type="checkbox"/> 議題	
檢核結果	第一部分合法性(請打√)		第二部分 品質提升(請打√)	
	通過		優等	
	不通過		特優	
第一部分 合法性檢核	符合課綱合法性的檢核，分為通過與未通過。違反課程綱要或相關法令規定未通過者，應修正後再審直到通過為止。			
課綱規定項目	檢核指標	委員建議(可複選)		
1-1 形式：節數與項目	1-1-a	彈性學習課程總節數需符合課綱規定		
1-1-a 彈性學習課程總節數符合課綱規定。	1.彈性學習課程總節數需符合課綱規定。總節數 低年級 2-4 節/週。 中年級 3-6 節/週。 高年級 4-7 節/週	<input type="checkbox"/> 低年級應為 2-4 節/週。 <input type="checkbox"/> 中年級應為 3-6 節/週。 <input type="checkbox"/> 高年級應為 4-7 節/週		
1-1-b 課程計畫包含核心素養及學習重點、課程目標、學習進度/節數、單元子題、學習活動及評量方式等項目。	1-1-b 課程計畫應包含↓ 1.核心素養、學習內容及學習表現 2.課程目標、學習目標 3.學習進度/節數 4.單元/子題、學習(教學)活動 5.評量方式(表現任務)	課程計畫應包含↓ <input type="checkbox"/> 核心素養、學習內容及學習表現 <input type="checkbox"/> 課程目標、學習目標 <input type="checkbox"/> 學習進度/節數 <input type="checkbox"/> 單元/子題、學習(教學)活動 <input type="checkbox"/> 評量方式(表現任務)		
1-2.內涵：課程綱要總綱之四大類規範	1-2-a	1-2-a		
1-2-a 統整性主題/專題/議題探究課程：須跨領域，以主題/專題/議題的類型，進行統整性探究；且不得僅為部定課程單一領域或同一領域下科目之間的重複學習。	1. 須為跨領域課程，重視「統整性探究」，且為「主題/專題/議題」的性質，並非領域/科目單元教學之重複學習。 2. 避免課程內容過於零碎與拼裝，並非部定課程單一領域或同一領域下科目之間的重複學習。	<input type="checkbox"/> 需為跨領域課程 <input type="checkbox"/> 應重視「統整性探究」，應在教學活動中呈現學生學習歷程(例:透過問題解決、專題探究或完成任務等方式) <input type="checkbox"/> 應避免課程內容過於零碎與拼裝 <input type="checkbox"/> 不得僅為領域單元教學之重複學習。 <input type="checkbox"/> 統整性探究課程每學年至少 32 節 <input type="checkbox"/> 其他()		
1-3 內涵:正確使用總	選用正確教育階段核心素養條文	<input type="checkbox"/> 請選用正確教育階段核心素養條文		

網及領綱	至少選用 2-4 則核心素養	<input type="checkbox"/> 應至少選用 2-4 則核心素養 <input type="checkbox"/> 請完整列出條文內容，不只列代碼
1-3-a 總綱 核心素養	完整列出條文內容，不只列代碼	<input type="checkbox"/> 請完整列出條文內容，不只列代碼
1-3-b 課程目標	和總綱核心素養有實質連結，具有邏輯性 總綱核心素養重要動詞，出現在課程目標中	<input type="checkbox"/> 應和總綱核心素養應有實質連結，具有邏輯性 <input type="checkbox"/> 總綱核心素養重要動詞，應出現在課程目標中
1-3-c 學習表現	正確引用領綱及學習階段內容 完整列出學習表現，不只代碼 包含學習表現和自訂學習內容	<input type="checkbox"/> 應引用正確學習階段之學習表現 <input type="checkbox"/> 請完整列出學習表現，不只代碼
1-3-d 學習目標	學習表現(動詞) + 自訂學習內容(名詞) = 學習目標(完整句子) 學習目標應呈現學習表現的重要動詞	<input type="checkbox"/> 學習目標應包含學習表現和自訂學習內容(名詞)，請修正第()單元學習表現(動詞) + 自訂學習內容(名詞) = 學習目標(完整句子) <input type="checkbox"/> 第()單元學習目標需呈現學習表現之重要動詞
1-4.程序：課發會通過	1-4-a (略) 1-4-a 特殊需求領域課程規畫，經學校特殊教育推行委員會、學校課程發展委員會審議通過。 1-4-b 課程計畫經學校課程發展委員會審議通過。	學校課程計劃通過之課發會會議記錄請補上： <input type="checkbox"/> 會議時間 <input type="checkbox"/> 委員名單(含領域代表、特教代表、家長代表)與簽到 <input type="checkbox"/> 課程計劃審查提案及決議
1-5 補充規範	1-5-a 原住民學校 需設置文化課程	<input type="checkbox"/> 為原住民重點學校，請設置文化課程
1-5-b 跨年級合班上課	若是跨年級合班上課，則須同時附上學年度的校訂課程計畫，以確實呈現兩年課程未有重複情形。	<input type="checkbox"/> 請附上個學年度課程計畫，以確認兩年課程未重複。 <input type="checkbox"/> 兩年課程重複性太高，請重新調整
1-5-C 課程調整	每一個主題課程都須附上	<input type="checkbox"/> 請完成簽名 <input type="checkbox"/> 請敘明調整與否

112校訂課程審查

二、合法性未通過的主要面向

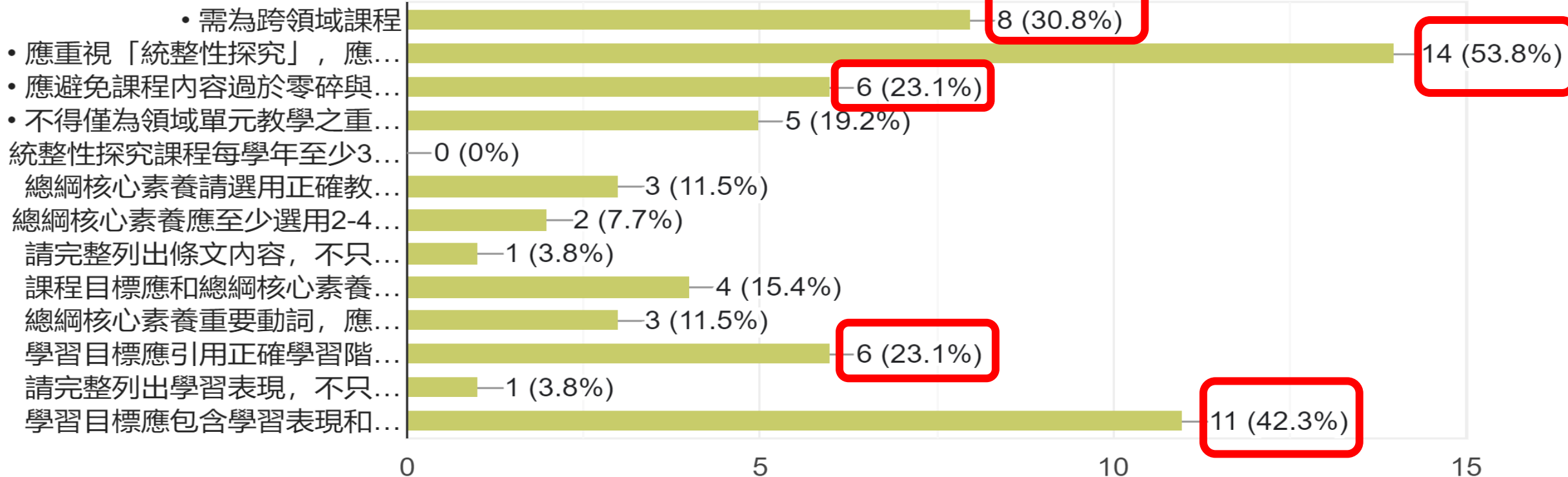

校訂課程審查

二、合法性 未通過的主要面向

(一) 應重視「**統整性探究**」，應在教學活動中呈現學生**學習歷程**

(例:透過問題解決、專題探究或完成任務等方式) **54%**

★(二)**學習目標**應包含學習表現和自訂學習內容(名詞)，

單元學習表現(動詞) + 自訂學習內容(名詞) = 學習目標**42%**

★(三) 需為**跨領域課程****31%**

★(四)**學習目標**應引用**正確學習階段****23%**

(五)應避免課程內容過於**零碎與拼裝****23%**

合法性檢核

1-2.內涵：課程綱要總綱之四大類規範←

1-2-a 統整性主題/專題/議題探究課程：須跨領域，以主題/專題/議題的類型，進行統整性探究；且不得僅為部定課程單一領域或同一領域下科目之間的重複學習。←

1-2-a←

1. 須為跨領域課程，重視「統整性探究」，且為「主題／專題／議題」的性質，並非領域/科目單元教學之重複學習。←

2. 避免課程內容過於零碎與拼裝，並非部定課程單一領域或同一領域下科目之間的重複學習。←

1-2-a←

需為跨領域課程←

應重視「統整性探究」，應在教學活動中呈現學生學習歷程(例:透過問題解決、專題探究或完成任務等方式)←

應避免課程內容過於零碎與拼裝←

不得僅為領域單元教學之重複學習。←

統整性探究課程每學年至少 32 節←

(請參考附件十)←

其他←

□ 應重視「統整性探究」，應在教學活動中呈現學生學習歷程(例:透過問題解決、專題探究或完成任務等方式)←

學習歷程 重點是說明學生如何學(不僅是老師)

有讓學生完成任務的安排嗎?

不是事實知識的學習

1. 學生分組尋找校園裡的一處綠建築，並將它拍下來。尋找及分析的過程中，學生能分工，並能聆聽他人意見，合作完成尋找校園綠建築之任務。

※如：地磚鋪面、埤塘、人工浮島等。

2. 各組上台發表學習單之內容。

3. 學生針對所發現之社區問題，分組討論解決的辦法，並將解決的辦法書寫於學習單上。

112學年度課程檢核指標-第一類 品質提升

第二部分 品質檢核		
本項目為提升課程計畫品質，未達品質者請依據品質提升建議參考調整。		
重要項目	品質指標	委員建議(可複選)
2-1 設計理念 各年級各類彈性學習課程規劃內容，呼應學校各重要背景因素、課程願景及特色發展，落實學校本位及特色課程。	說明課程如何呼應學校各重要背景因素、課程願景及特色發展。	<input type="checkbox"/> 請清楚說明課程如何呼應學校各重要背景因素、課程願景及特色發展。
2-2 第一類課程 單元架構脈絡 統整性探究課程的各子題或單元宜注意彼此之間的相互連貫，以呼應「統整性探究」及「主題/專題/議題」之課程類型。	1. 整學期各單元的安排符合順序性、繼續性的脈絡。 2. 統整性探究課程的各子題或單元宜注意彼此之間的相互連貫，以呼應「統整性探究」及「主題/專題/議題」之課程類型。 3. 第一類課程具有引導學生覺察問題、解決問題的探究性特徵。 4. 第一類課程的總結性評量以讓學生完成成果報告、策展或作品為主。	<input type="checkbox"/> 課程單元架構脈絡前後應連貫。 <input type="checkbox"/> 應注意需為「統整性探究課程」，並以「主題/專題/議題」類型發展課程。 <input type="checkbox"/> 教學活動應包含引導學生覺察及解決問題的探究性提問。 <input type="checkbox"/> 第一類統整性探究課程之評量，應以總結性表現任務為宜。為一個學期課程的「總結性」實作評量（作品或行動等），宜扣緊「主題/專題/議題」性質。 <input type="checkbox"/> 為利於學生統整性探究及整合活用的表現，知識性學習材料不宜過多，以安排適切的學習活動，保留學生課堂上探究表現的學習時間。
2-3 教學活動	能充分說明教學流程 教學內容安排和節數分配比例適切 <input type="checkbox"/> 有操作 <input type="checkbox"/> 有合作討論 <input type="checkbox"/> 有體驗	<input type="checkbox"/> 教學活動應能充分說明教學流程，不流於空洞。 <input type="checkbox"/> 教學內容安排和節數分配比例，應當適切。 <input type="checkbox"/> 教學活動安排和學習目標分配比例應當適切、不流於空洞。 <input type="checkbox"/> 教學活動安排應包含素養導向的學習策略。 <input type="checkbox"/> 應有操作

<input type="checkbox"/> 有反思活動 反思活動例如：省思札記、省思分享、修正錯誤、檢視調整等等。 <input type="checkbox"/> 有學習方法或策略 <input type="checkbox"/> 和學生生活脈絡連結 <input type="checkbox"/> 有應用(實踐行動)	<input type="checkbox"/> 應有合作討論 <input type="checkbox"/> 應有體驗 <input type="checkbox"/> 應有反思活動 <input type="checkbox"/> 應有學習方法或策略 <input type="checkbox"/> 應和學生生活脈絡連結 <input type="checkbox"/> 應有應用或實踐行動
2-4 表現任務 (評量方式) 具備素養導向評量重要特徵	<input type="checkbox"/> 應和學習目標相呼應，確實可以從表現任務中，看見學習目標的成果證據。 表現任務應包含下列素養導向評量之特徵： <input type="checkbox"/> 表現任務和教學活動分配比例應當適切、不流於空洞。 <input type="checkbox"/> 應有實踐行動 <input type="checkbox"/> 應有分組合作 <input type="checkbox"/> 應有具體作品 <input type="checkbox"/> 應有分享表達 <input type="checkbox"/> 應有反思活動 <input type="checkbox"/> 應有知識應用 <input type="checkbox"/> 第一類統整性探究課程之總結性評量應有任務說明或關鍵提問，以引導學生整合活用所學來展現學習成果。
2-5 教學進度	<input type="checkbox"/> 單元的節數應兼顧教學進度的明確性，以一個單元不超過 9 節為宜。 <input type="checkbox"/> 一學期應不少於四個教學單元
2-6 教學單元	<input type="checkbox"/> 一學期應不少於四個教學單元

校訂課程審查

三、品質需要改善的主要面向

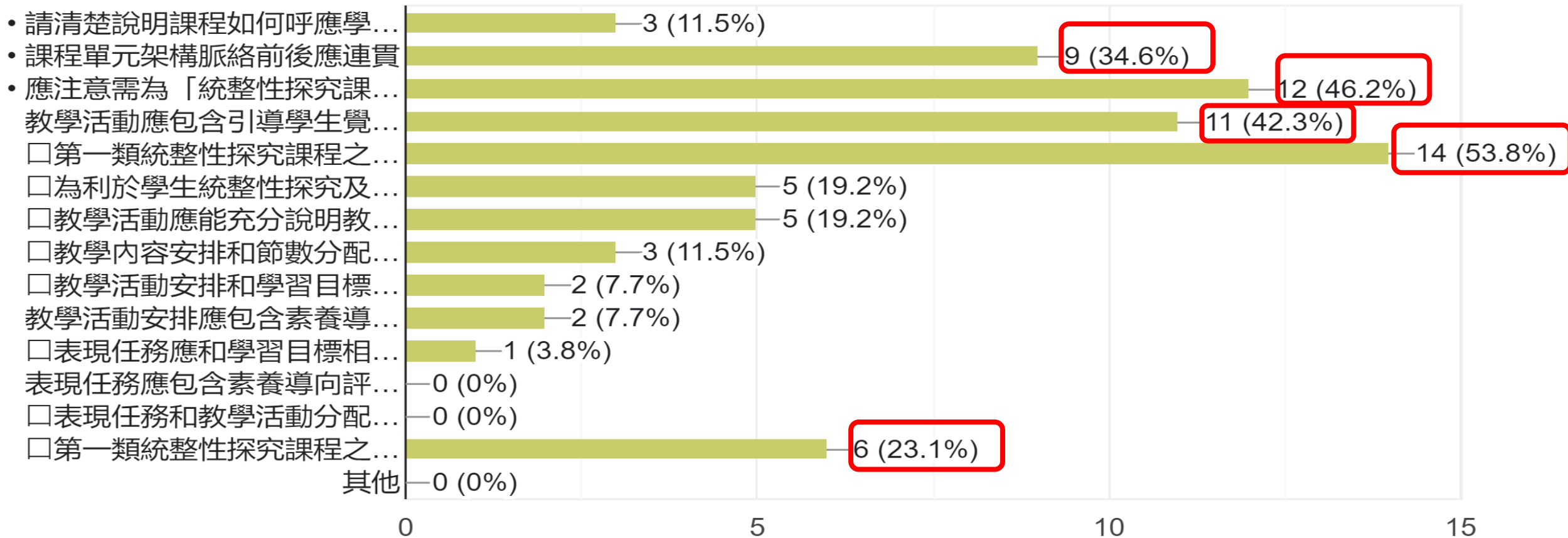

校訂課程審查

三、品質提升 需要改善的主要面向

- (一) 第一類統整性探究課程之評量，應以**總結性表現任務**為宜。為一個學期課程的「**總結性**」**實作評量**（作品或行動等），宜扣緊「**主題/專題/議題**」性質。54%
- (二) 應注意需為「統整性**探究**課程」，並以「**主題/專題/議題**」類型發展課程。46%
- (三) 教學活動應包含**引導學生覺察及解決問題的探究性提問**42%
- (四) 課程單元**架構脈絡**前後應**連貫**35%
- (五) 第一類統整性探究課程之**總結性評量**應有**任務說明**或**關鍵提問**，以引導學生整合活用所學來**展現學習成果**。23%

□第一類統整性探究課程之評量，應以總結性表現任務為宜。為一個學期課程的「總結性」實作評量（作品或行動等），宜扣緊「主題/專題/議題」性質。54%

藉由覺察「太保的特色是什麼」之問題，透過「話我家鄉、瓜甜稻香、水果變身秀、宗教不一樣」等單元跨領域統整性課程以引導學生探究問題-「太保的特色是什麼」，由各單元課程發展解決策略，進而完成「太保特色博覽會」之總結性表現任務以呈現太保的特色，實踐愛鄉土之情懷。(單元架構脈絡)

活動三：太保特色博覽會(1)

學生回想這學期上了一系列「太保的特色是什麼？」這個主題的課程，也產出了許多作品

1. 學生分組將四格連環行程規畫路線圖、番茄園繪畫、我最喜歡的水果作文、Q 版宗教畫... 等太保特色相關作品張貼在海報上，並在海報上作簡要文字說明。

(有操作)

2. 為自己的海報命名
3. 學生分組上台發表(包含海報命名的理由發想與海報內容，以國語或閩南語發表 5 分鐘)
4. 其他組給予回饋(20 個字以上)
5. 海報於校慶時展覽。

進度	單元	連結領域(議題)/學習表現	學習內容	學習目標	表現任務(評量內容)	教學活動(學習活動)	節
第(1)週	校園一日農夫	自 tc-II-1 能觀察日常生活現象，並運用想象力，了解及描寫的現象。	1. 蔬菜的種植環境	2. 能簡單分類蔬菜的外觀及口感並完成紀錄表。	2. 能完成蔬菜簡單分類有根、莖、葉、花等及描述的任務單。	一、常吃的蔬菜有哪些？可分為哪幾類？(2節) 【引導活動】認識常吃的蔬菜 1. 藉由每天學校營養午餐的圖片，讓學生發表常吃的蔬菜。 【分組活動】 1. 學生分組上網蒐集資料，認識平常所吃的蔬菜有哪些種類 2. 小組將資料繪製成海報 3. 海報博覽會	8
第(4)週	先怎麼栽	自 ai-II-3 透過動手實作，享受以成品來表現自己構想的樂趣。 自 pe-II-2 能正確安全操作適合學習階段的物品、器材儀器、科技設備及資源，並能觀察和記錄。 綜 2c-II-1 蒐集與整理各類資源，處理個人日常生活問題。 綜 3d-II-1 覺察生活中環境的問題，探討並執行對環境友善的行動。	2. 蔬菜的種植環境 3. 校園好種菜	3. 觀察及分類校園中可以種植蔬菜的地方。 4. 主動探討、了解及描述蔬菜的種植環境	3. 學生能介紹出蔬菜名稱、口感、營養成分。 4. 能與同儕簡單烹調蔬菜，合作完成蔬菜品嘗大會任務單。 5. 能積極參與投票，選出心目中最愛的蔬菜 6. 學生能使用網路搜尋到蔬菜栽種方式。 7. 分組上台報告常見的蔬菜種植方式有土耕、水耕、溫室...等。 8. 分組觀察校園，並發表出校園內 2 處可以種植蔬菜的地點。	二、蔬菜品嘗大會(3節) 【實作活動】 1. 學生分組介紹並將蔬菜外觀、口感營養成分並列表紀錄 2. 分組簡單烹調所帶來的蔬菜並互相品嘗。 3. 學生投票選出心目中最愛的蔬菜 4 種 【發展活動】 1. 分組搜尋資料描述、認識常吃的蔬菜栽種方式有哪些？ 2. 各組報告蔬菜栽種方式有哪些？ 三、校園好種菜(3節) 【總結活動】 1. 觀察與蒐集校園內適合栽種蔬菜的地點有哪些？在哪裡？ 2. 分組規劃-蔬菜種植計畫 ◎種植地的規劃 ◎預計種植蔬菜種類 ◎工作分工	

教學活動應包含引導學生覺察及解決問題的探究性提問

是否有探究式提問?

1. 透過影片或實物展現，**認識**環保、省水、節能及綠建材標章
2. 透過影片**認識**美國1992年推行之能源之星計畫，其發想概念影響全球。
3. 校園能源之星大計畫-擬定自己可以做得到的節能減碳計畫
4. 發表自己的生活節能減碳計畫

活動二(2節)

1. 利用影片**認識**綠色消費
2. 日常生活中，我們要為保護環境盡一分心力
 - ◎減量-用電、水、塑膠袋。
 - ◎環保選購-不過度包裝、選購環保標章的產品。
 - ◎重複使用-自備餐具、舊衣回收。
 - ◎回收再生-做好垃圾分類◎節能減碳

一 有機農業【引導活動】什麼是有機農業？

1. 播放有機農業的影片，**提問:什麼是有機農業?有什麼特徵?**
2. 引導學生利用電腦查詢、歸納、發表有機農業相關知識。

二我是小農夫【實作活動】

1. **那些地方適合種植?為什麼呢?**

引導學生討論並選擇適當的方式進行種植小組選擇的蔬菜

◎整地◎播種◎澆水◎除草

2. 記錄蔬菜種植過程及成長紀錄。

3. **成長過程會遇到什麼問題呢?**

小組搜尋資料-了解台灣常見的病蟲害防治方法

◎有機栽種◎農藥防治害蟲

4. 小組討論以適當的方法解決各組農場裡的病蟲害的問題。 並記錄其過程

5. 小組發表病蟲害防治的結果

柒、實作與分享

備查委員我來當
，如何給予老師建議呢？

第一類校訂課程合法性檢核 練習的指標如下

檢核指標	符合嗎?	原因/如何調整更好?
<p>課程內涵</p> <p><input type="checkbox"/>應重視【統整性探究】，應在教學活動中呈現學生學習歷程(例:透過問題解決、專題探究或完成任務等方式)</p>		
<p>學習表現</p> <p><input type="checkbox"/>總應引用正確學習階段之學習表現</p>		
<p>學習目標</p> <p><input type="checkbox"/>學習目標應包含學習表現(動詞)和自訂學習內容(名詞)</p>		
<p><input type="checkbox"/>教學活動應包含引導學生覺察及解決問題的探究性提問</p>		

共同來檢核 如何達成共識

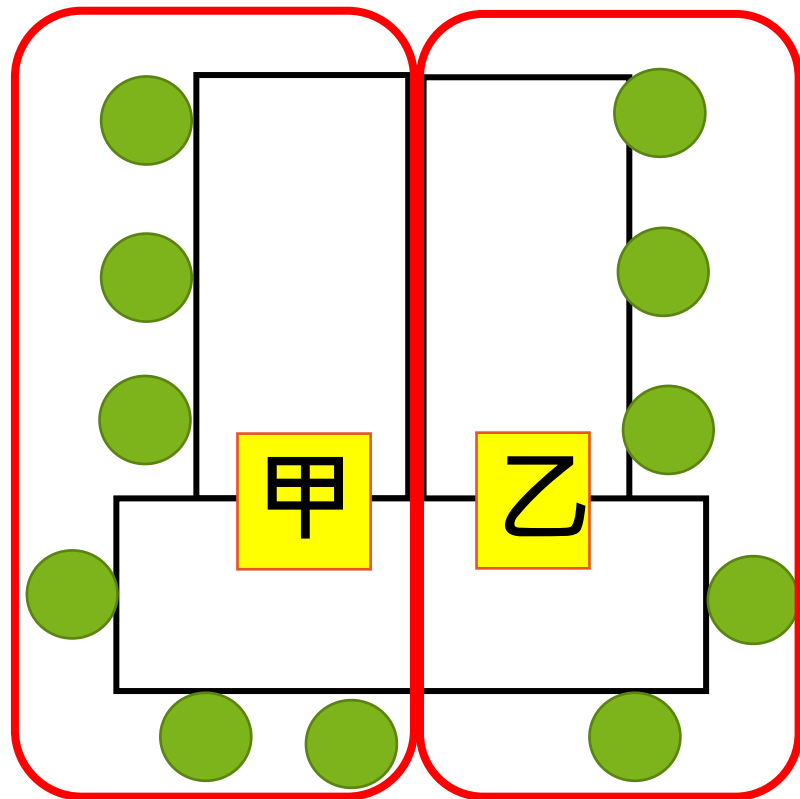

每一組分成2小隊
甲、乙
每一小隊討論一個案例

教學進度	單元名稱	連結領域(議題)/ 學習表現	自訂 學習內容	學習目標	表現任務 (評量內容)	學習活動 (教學活動)
第 (13) 週 - 第 (18) 週	食在 開心	<p>綜合 3a-II-1 覺察生活中潛藏危機的情境，提出並演練減低或避免危險的方法。</p> <p>綜2c-II-1 蒐集與整理各類資源，處理個人日常生活問題</p> <p>綜合 2d-II-1 體察並感知生活中美感的普遍性與多樣性。</p> <p>綜2c-III-1 分析與判讀各類資源，規劃策略以解決日常生活的問題</p>	<ul style="list-style-type: none"> ● 低碳飲食(Low Carbon Diet) ● 二級產業(食品加工業) ● 三級產業(行銷物流) 	<ul style="list-style-type: none"> ● 能覺察低碳飲食如何減低對環境的傷害。(三年級) ● 能覺察產地到餐桌就是最好的低碳飲食。(四年級) ● 參加在地農場地產地消的二級產業(食品加工業)，能遵守注意事項。(三、四年級) <p>能體察農產加工品行銷方式的多樣性。</p>	<ul style="list-style-type: none"> ● 學生能思考日常生活上如何做到低碳飲食(三年級) ● 學生自願舉例說明日常生活中哪些餐點是低碳飲食。(四年級) ● (1) 學生各別畫出參訪的產地產地消加工品(三年級)。(2) 學生各別將農產品變加工品的過程畫出來，並簡單描述(四年級) ● (1) 分組討論自種的農產的行銷方式並報告(三年級)。(2) 分組擬訂自種農產的行銷方式並實際操作(四年級) 	<p>學習活動 (教學活動)</p> <ul style="list-style-type: none"> ● 活動一：產地到餐桌 <ol style="list-style-type: none"> 1. 介紹低碳飲食的概念並讓學生了解低碳飲食對健康和環境的益處。 2. 播放影片「了解產地到餐桌的歷程 奇幻歷險記」 <ol style="list-style-type: none"> (1)分組探討學生的營養午餐也是產地到餐桌嗎? (2)思考位於農業縣的國小學生們是否餐餐都有達到低碳飲食。 (3)探討為什麼要推廣低碳飲食，對健康和環境有何好處? ● 活動二：地產地消 <p>參觀加工場-農產品變成加工品的製作體驗，學習聰明健康選購加工品</p> <ol style="list-style-type: none"> 1 複習上學期學到的農產品變成加工品(二級產業)。 2 參觀在地「和興農場」，體驗農產品如何從產地採摘後製成加工品。 <ol style="list-style-type: none"> (1)提醒學生遵守參訪要專心並能隨時做筆記。 (2)在地農業達人解說有機火龍果的栽種及加工品的製作過程。並如何將商品行銷出去。 (3)體驗將農產品製作成各種加工食品。 (4)將參訪所觀察到的農產化身加工品的過程畫出來。 3 介紹商品的多樣性行銷方式。 <ol style="list-style-type: none"> (1)分組探討在農場時，透過農場主人的解說的行銷方式中，思考上個單元自己栽種的農產可以如何行銷。 (2)各組擬定行銷方式，並記錄在學習單上。 (3)將分組討論的行銷方式，實際演練出來。

資料來源 修改自嘉義縣課程計畫平台



教學進度	單元名稱	連結領域(議題)/ 學習表現	自訂 學習內容	學習目標	表現任務 (評量內容)	學習活動 (教學活動)
第 (19) 週 - 第 (20) 週	食在 感恩	藝術 1-II-6 能使用視覺 元素與想像力，豐富 創作主題。	● 農產品 標誌 包裝設計	● 能使用想像力創造自種農產品標誌。(三 年級) 能使用各種元素，設計自己的農產品包裝。(四 年級)	● 團隊合作創造出一個有創意的 農產品標誌。(三年級) 團隊合作完成農產品或加工食品的 包裝設計。(四年級)	● 活動一：設計富創意、美感的商品標誌和包裝。 1 複習學過的三章一Q的含意和作用。 2 介紹其他商品標誌。 (1)分組後，使用電子設備查詢各大商家的標 誌。 (2)討論如何為自己的農產品設計標誌。 (3)將標誌畫出來，並描述其含意。 3 介紹包裝的類型、材質和要注意的重點。 (1)讓學生發表日常生活中有看過什麼印象深 刻的包裝。 (2)請學生省思市面上的包裝，是友善環境的 嗎？探討如何包裝可以做到友善環境。 (3)分組設計自種農產品的包裝後，畫出來並分 享其設計。 4 採收自種的農產。 5 結合三年級的設計的標誌、四年級的包裝和書 法課製作的橡皮章，為農產包裝起來。 將感恩的話寫在包裝上，分享給大家。

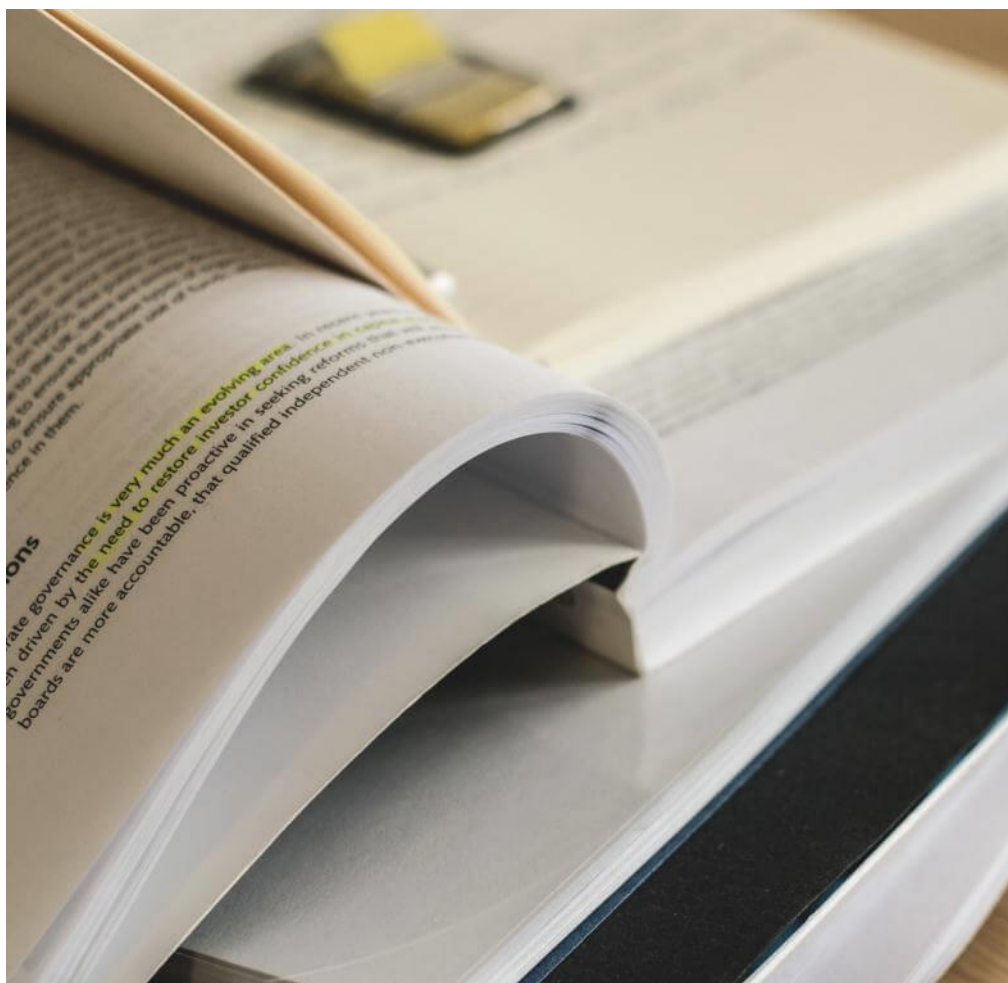

問題與討論

20分鐘